

Dibujo técnico II

- BACHILLERATO
- FORMACIÓN PROFESIONAL
- CICLOS FORMATIVOS DE GRADO SUPERIOR

Examen

Criterios de Corrección y Calificación



eman ta zabal zazu



Universidad
del País Vasco

Euskal Herriko
Unibertsitatea

NAZIOARTEKO
BIKAINASUN
CAMPUSA

CAMPUS DE
EXCELENCIA
INTERNACIONAL



Universidad del País Vasco Euskal Herriko Unibertsitatea

UNIBERTSITATERA SARTZEKO PROBAK

2014ko UZTAILA

MARRAZKETA TEKNIKOA II

PRUEBAS DE ACCESO A LA UNIVERSIDAD

JULIO 2014

DIBUJO TÉCNICO II

Irakasgaia / Asignatura

Ariketa Kodea / Código ejercicio

Data / Fecha

.....n,(e)koaren(e)an

En, a de de

Kalifikazioa / Calificación

Azterketa honek bi aukera ditu. Azterketariak aukeretako bat (A edo B) hartu eta oso-osoan ebatzi behar du.

Ez ahaztu azterketako orrialde bakoitzean kodea jartzea.

Este examen tiene dos opciones. El Alumno podrá escoger una de las dos propuestas (la A o la B) que resolverá en su integridad.

No olvides incluir el código en cada una de las hojas de examen.

Código ejercicio:

Propuesta A (consta de tres ejercicios)

Ejercicio 1-A: (de la propuesta A, valorado con 3 puntos)

En la figura se muestra una leva cuyo contorno está formado por arcos de circunferencia y segmentos rectilíneos unidos tangentes. Sus cotas están dadas en milímetros. Completar, trabajando a escala 1:1 en la hoja siguiente, los contornos de la pieza, determinando los centros de los arcos y sus puntos de tangencia.

Notas: La figura dada está deformada, de modo que las circunferencias se ven achatadas (como elipses), prevaleciendo la información dada por las cotas. En la resolución del ejercicio, se deben dejar indicadas las construcciones auxiliares empleadas. Se marcarán, con un trazo transversal, los puntos de tangencia.

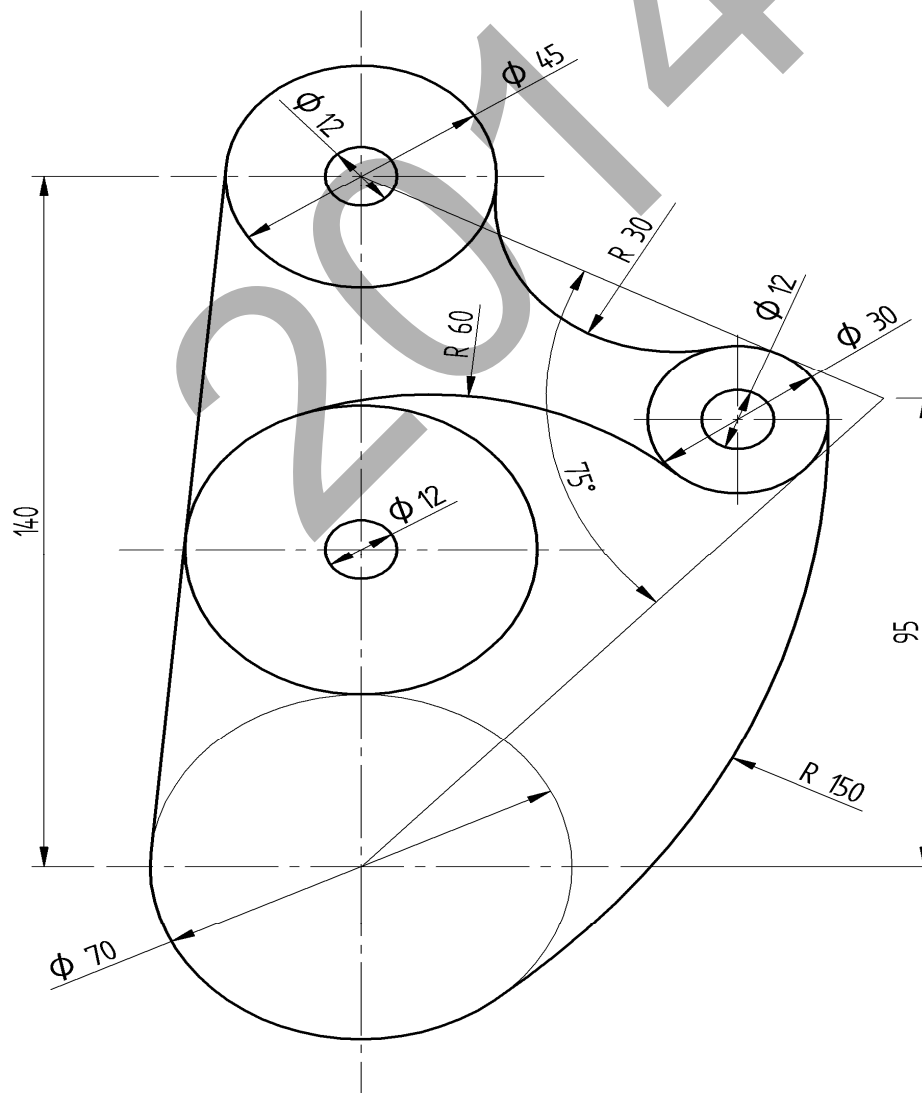

Puntuación: 3 puntos



Universidad del País Vasco Euskal Herriko Unibertsitatea

PRUEBA DE ACCESO A LA UNIVERSIDAD
JULIO 2014

DIBUJO TÉCNICO

Cuestionario
2014 – II
Propuesta A

Hoja 2 de 5

Código ejercicio:

Ejercicio 1-A: (continuación)

2014

 <p>eman ta zabal zazu</p> <p>Universidad del País Vasco Euskal Herriko Unibertsitatea</p>	<p>PRUEBA DE ACCESO A LA UNIVERSIDAD JULIO 2014</p> <p>DIBUJO TÉCNICO</p>	<p>Cuestionario 2014 – II Propuesta A</p> <p>Hoja 3 de 5</p>
--	--	---

Código ejercicio:

Ejercicio 2-A: (de la propuesta A, valorado con 4 puntos)

De una pieza de caras planas se conocen dos vistas diédricas completas, el alzado y la planta. Se pide, dibujar el perfil derecho y, a ‘mano alzada’, completar la perspectiva dada.

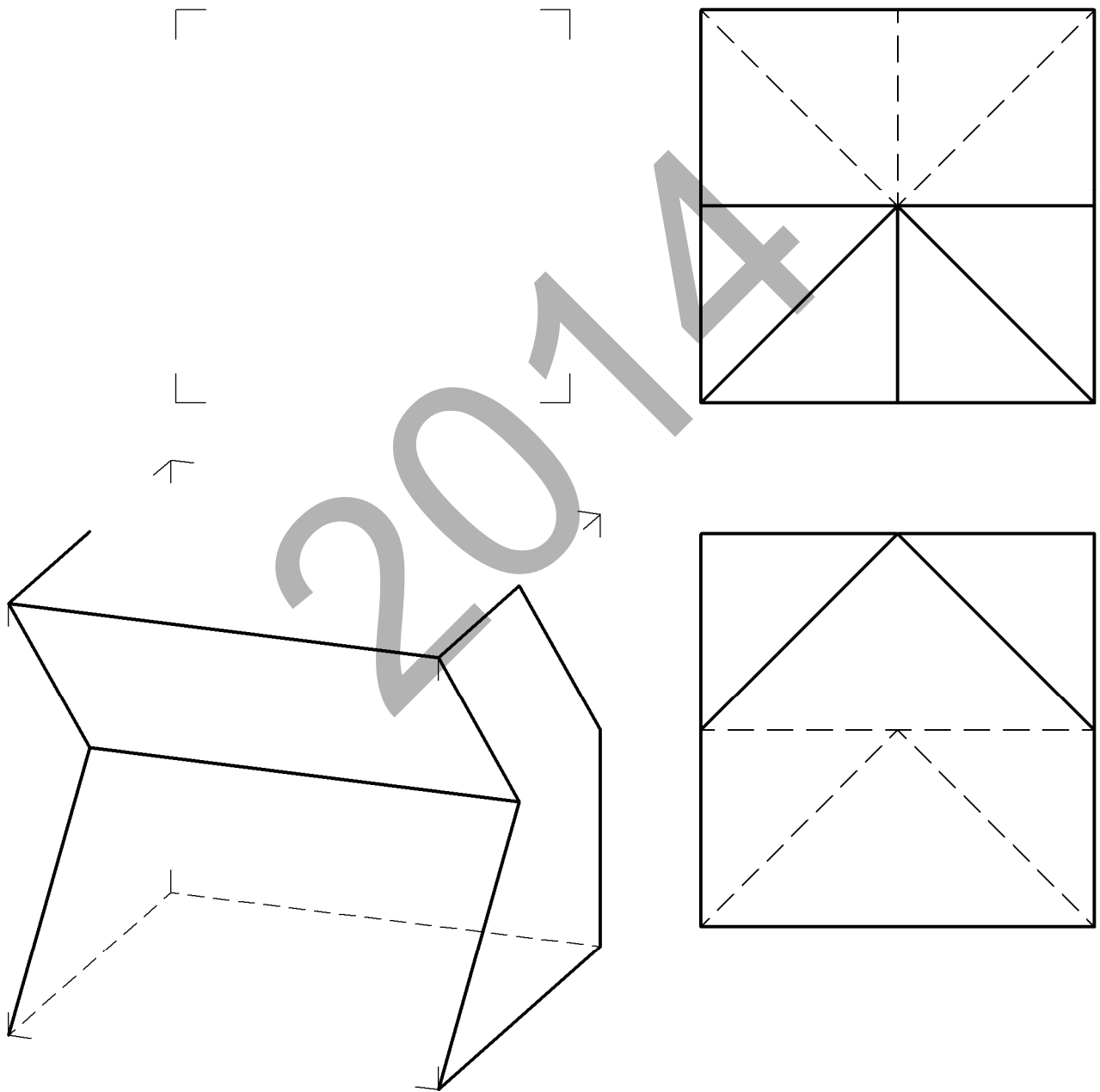

Puntuación: 4 puntos



Código ejercicio:

Ejercicio 3-A: (de la propuesta A, valorado con 3 puntos)

Se dan dos vistas (alzado y perfil) de una lámpara simétrica, de cuerpo piramidal articulado que puede adoptar dos posiciones (una recta y la otra, girada, en ángulo). Se pide, a escala 1/2, su vista perspectiva isométrica en la posición representada.

(Si se desea, puede considerarse $K_x=K_y=K_z=1$).

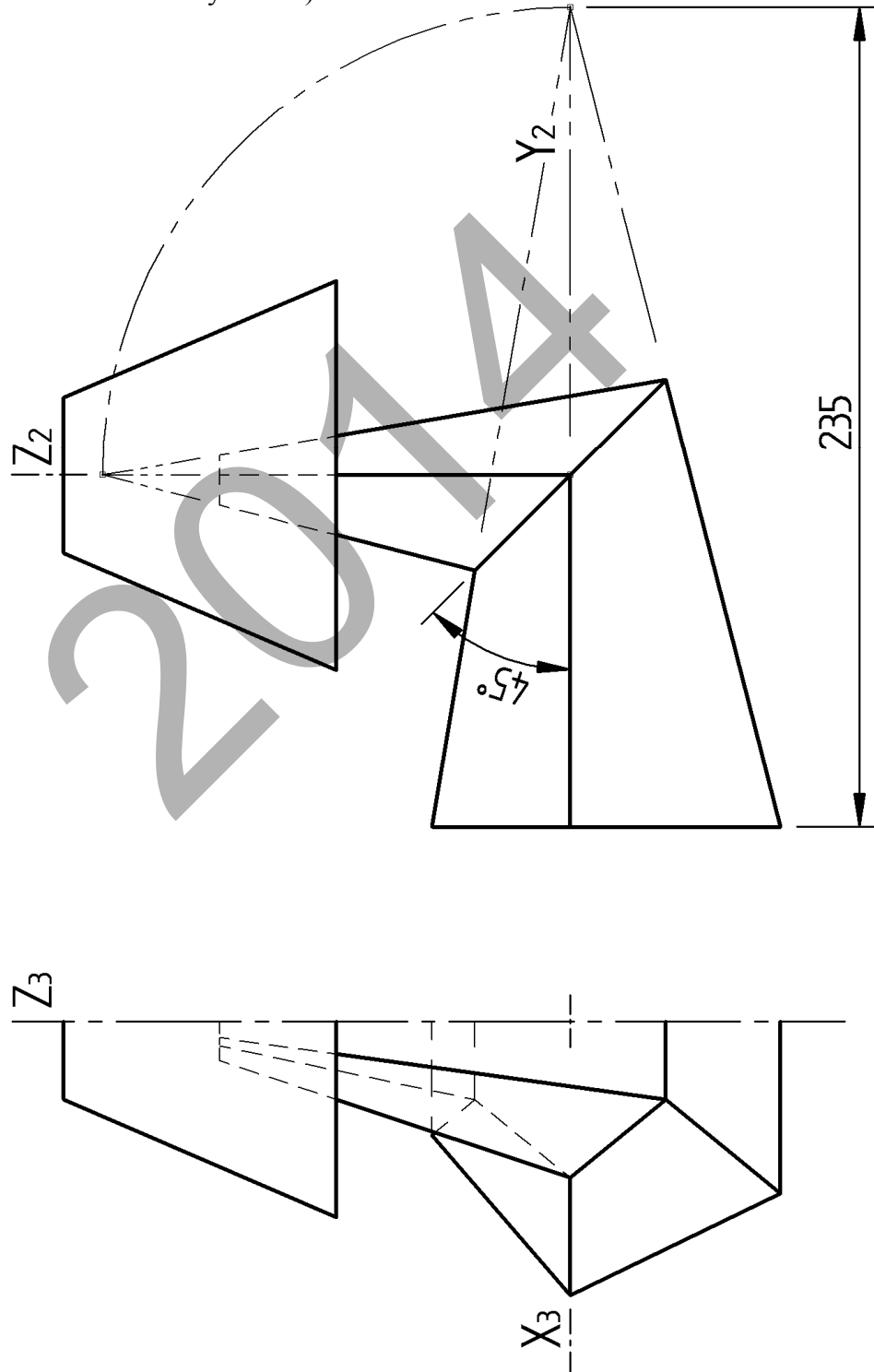

Puntuación: 3 puntos



Universidad del País Vasco
Euskal Herriko Unibertsitatea

PRUEBA DE ACCESO A LA UNIVERSIDAD
JULIO 2014

DIBUJO TÉCNICO

Cuestionario
2014- II
Propuesta A

Hoja 5 de 5

Código ejercicio:

Ejercicio 3-A: (continuación)

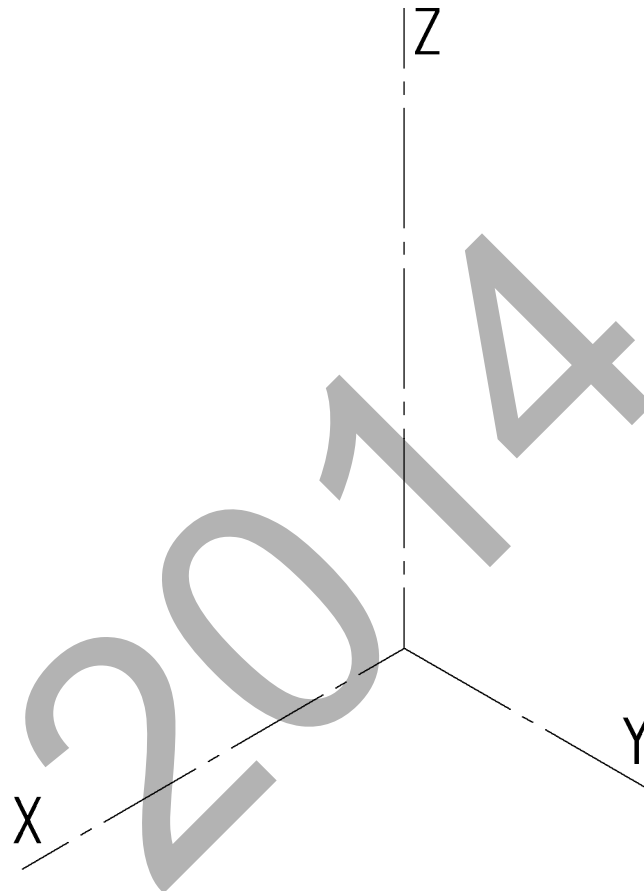

Código ejercicio:

Propuesta B (consta de tres ejercicios)

Ejercicio 1-B: (de la propuesta B, valorado con 3 puntos)

En la pieza soporte de la figura, el contorno señalado, comprendido entre los puntos V y T, es una parábola de la que se conoce su vértice V, su eje e, un punto T. Se pide, a escala, en la página siguiente, completar la vista frontal de la pieza dibujando su contorno, principalmente la parábola, determinando en ésta su foco y directriz. Dibujar, también, la tangente t en T, el arco tangente (cuyo radio RY hay que determinar) y el agujero cilíndrico de $\varnothing 20$ (considerándolo coaxial con el contorno cilíndrico de radio RY).

Nota: Las cotas están dadas en centímetros. Determinar con precisión tres puntos de la parábola repartidos entre el vértice y el punto T. Conviene recordar las propiedades de la subtangente y la subnormal en la parábola.

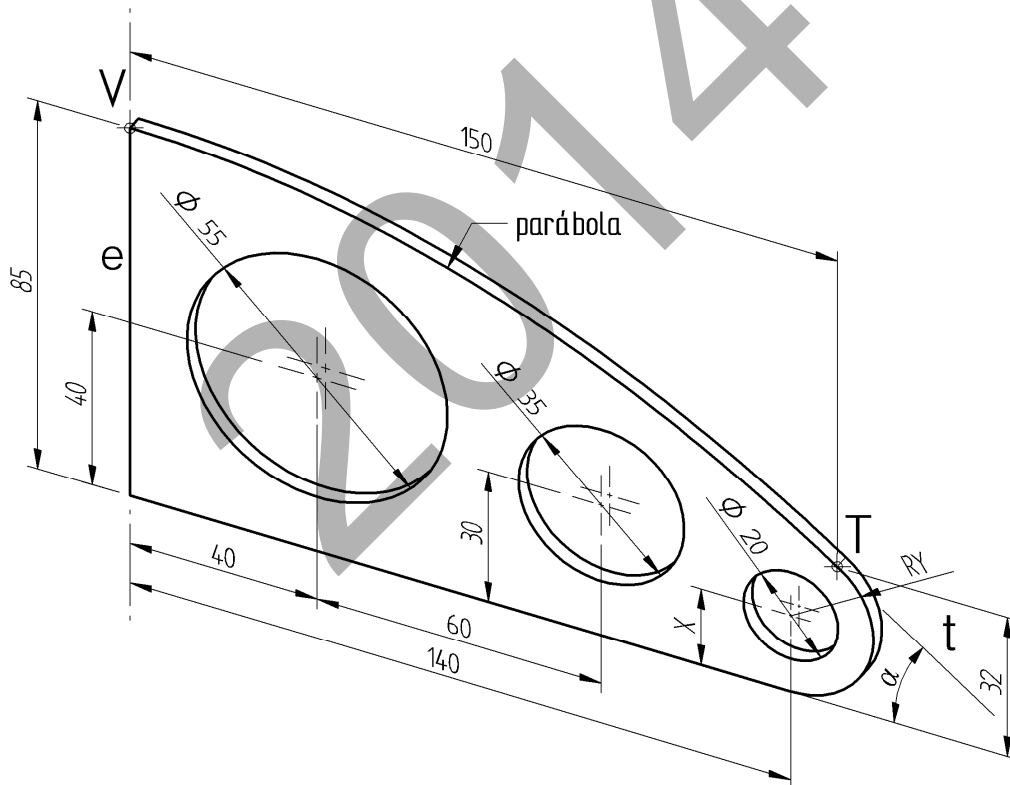



Universidad del País Vasco Euskal Herriko Unibertsitatea

PRUEBA DE ACCESO A LA UNIVERSIDAD
JULIO 2014

DIBUJO TÉCNICO

Cuestionario
2014 – II
Propuesta B

Hoja 2 de 4

Código ejercicio:

Ejercicio 1-B: (continuación)

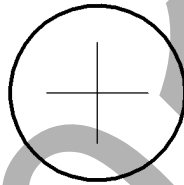
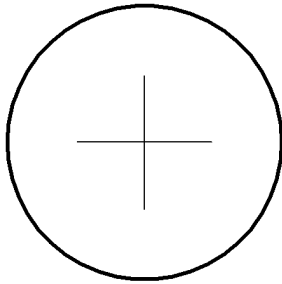

2014

 <p>eman ta zabal zazu</p> <p>Universidad del País Vasco Euskal Herriko Unibertsitatea</p>	<p>PRUEBA DE ACCESO A LA UNIVERSIDAD JULIO 2014</p> <p>DIBUJO TÉCNICO</p>	<p>Cuestionario 2014 – II Propuesta B</p> <p>Hoja 3 de 4</p>
--	--	---

Código ejercicio:

Ejercicio 2-B: (de la propuesta B, valorado con 4 puntos)

Se representa, en el sistema diédrico, un tejado y una chimenea prismáticos. Completar la vista de alzado determinando la intersección de la chimenea, extendiéndola hacia abajo, con los faldones del tejado. Dibujar la intersección también en la vista perspectiva. Determinar, gráficamente, el ángulo que forman los faldones.

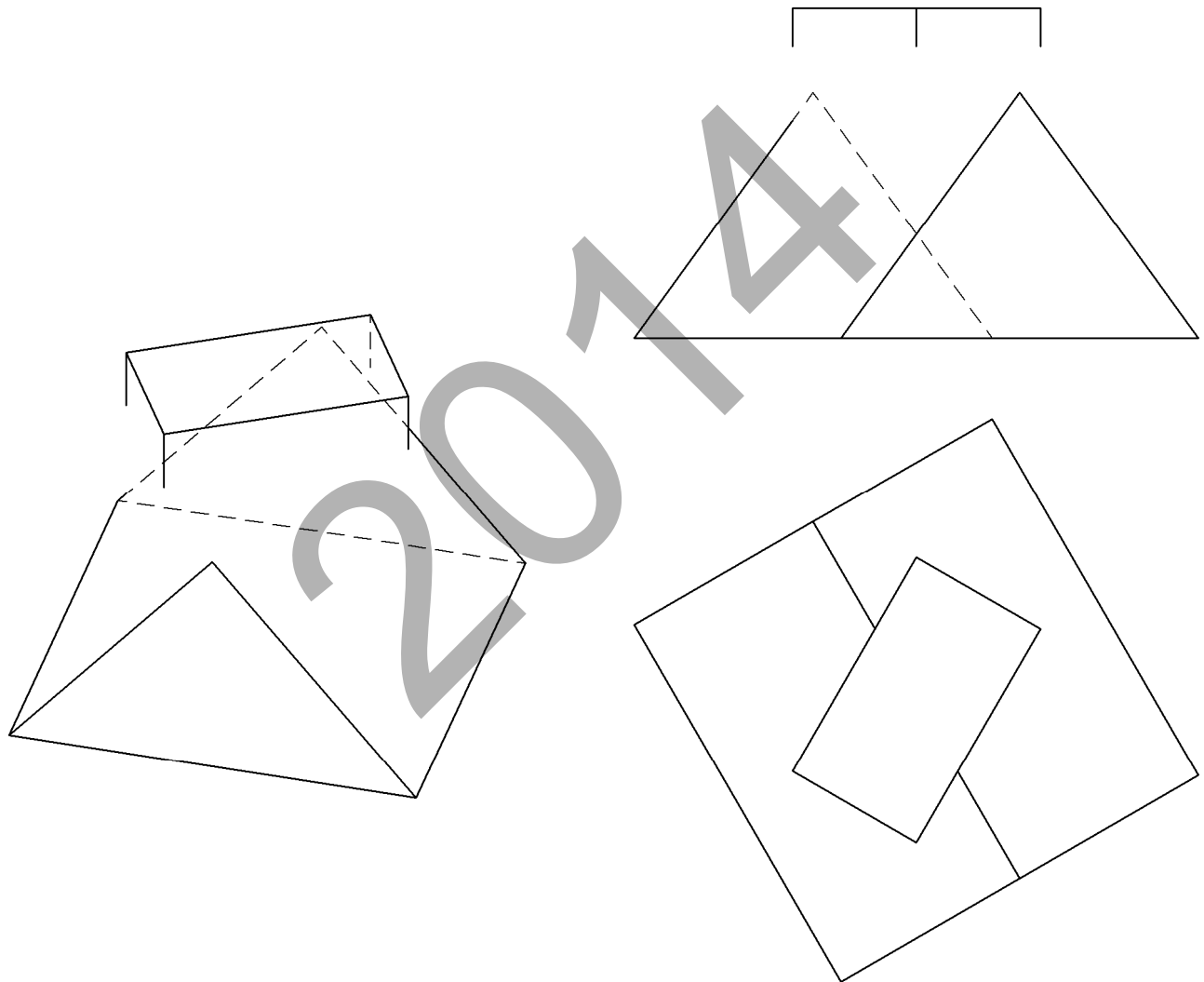

Código ejercicio:

Ejercicio 3-B: (de la propuesta B, valorado con 3 puntos)

Se representa, en el sistema diédrico, un tren de aterrizaje que está unido a la estructura del avión mediante un trípode ABCD. Trabajando sobre el dibujo dado, se pide:

1. Obtener gráficamente la verdadera magnitud de las tres barras de sujeción. Especificar las magnitudes en centímetros.
2. Determinar gráficamente el ángulo que forman las barras con el plano horizontal α .
3. Determinar gráficamente los ángulos BAC y CAD.

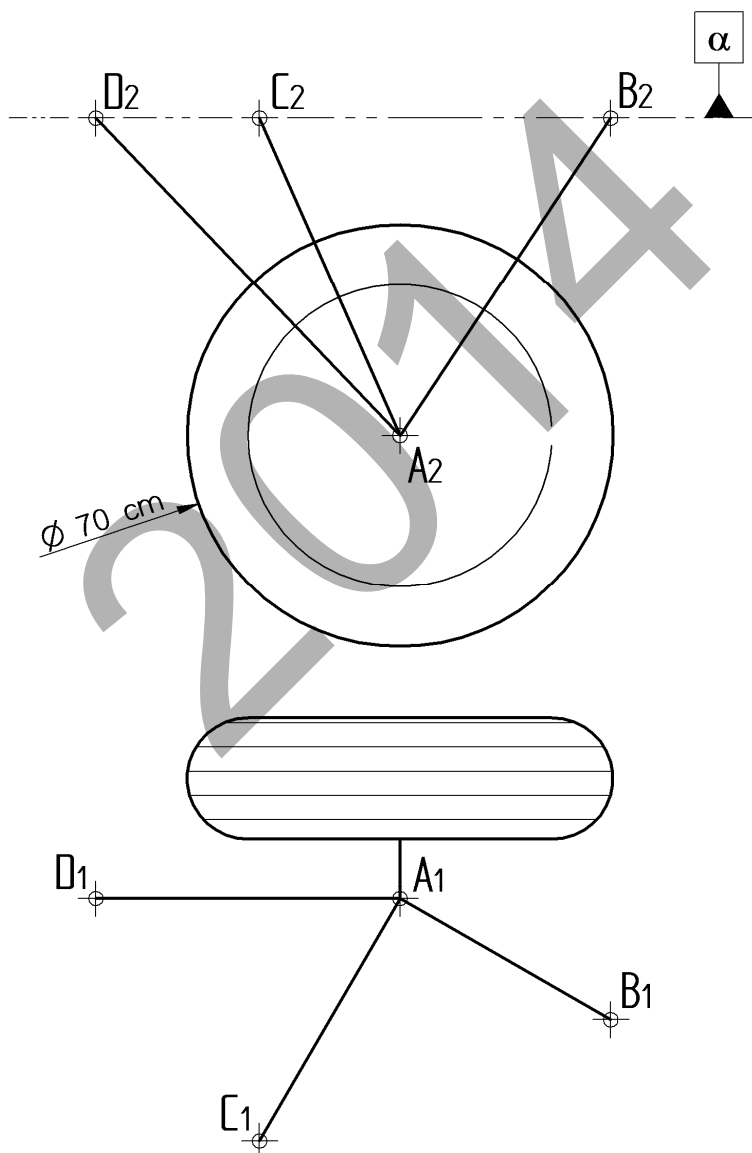



CRITERIOS DE CORRECCIÓN Y CALIFICACIÓN ZUZENTZEKO ETA KALIFIKATZEKO IRIZPIDEAK

DIBUJO TÉCNICO II

En cada opción (A y B) se proponen ejercicios de:

- Geometría Plana.
- Trazados de Curvas Cónicas.
- Ejercicios de Geometría del Espacio.
- Ejercicios de representación de Formas.

Los ejercicios se resolverán en los Sistemas de Representación Diédrico y/o Axonométrico, según se indique en el enunciado. En el trazado de Perspectivas Axonométricas se tendrán en cuenta únicamente las líneas vistas.

La elección de una alternativa (A o B) implica que se han elegido todos los ejercicios de la misma (no se podrán mezclar ejercicios de las opciones A y B en ningún caso). **El alumno o la alumna podrá escoger una de las dos propuestas (la A o la B) que resolverá en su integridad.**

En el cuestionario figuran las puntuaciones de cada uno de los ejercicios que se plantean, por lo que la valoración de cada ejercicio está indicada específicamente junto con el enunciado. Cada opción puntuará sobre 10 puntos.

En la valoración de cada ejercicio se tendrá en cuenta:

- el manejo adecuado de las herramientas conceptuales
- el planteamiento correcto
- la precisión de la ejecución de los trazados
- el resultado global de cada ejercicio
- La presentación, orden, limpieza